

Hilsen fra Afrika

av Leif Erik Stabell



Julaften i sørlige Afrika er ikke akkurat samme begivenhet som i Norge, så jeg kan like gjerne benytte anledningen til å ta opp hansken siden du ønsket kommentarer og innspill som ikke *bare* handler om bridge.

Jeg burde jo kanskje også nevnt Nelson Mandela siden jeg skriver dette et par kilometer fra huset han bodde i på slutten, men nei. Han hadde vært syk lenge og alle visste at det gikk mot slutten. Den største konsekvensen av hans bortgang er nok at

politikerne ikke lenger har hans korrigerende stemme i bakgrunnen, noe som kanskje betyr - i alle fall ifølge de største pessimistene - at Sør-Afrika nå sakte men sikkert går mot lovløse tilstander der grådighet or korrupsjon tar overhånd.

Som i Zimbabwe, der jeg stort sett har holdt til de siste 25 årene. "Valget" som ble avholdt i slutten av juli var årets lavmål for meg. Juks fra ende til annen - Mugabe fikk over 60% av stemmene selv om han neppe har støtte fra mer enn 30% av befolkningen. Det verserer sterke rykter om at en mengde forhåndsutfylte stemmesedler var i omløp, men regjeringen hadde sine egne folk til å telle opp stemmene og nekter nå konsekvent å åpne en eneste valgurne. Listene over stemmeberettigede skulle ha vært publisert, men beleilig nok brøt datasystemet sammen akkurat på valgdagen og det finnes offisielt ingen backup.



I 2013 importerte landet varer for 7 milliarder dollar og eksporterte bare for 4, mens statsbudsjettet for 2014 er på "skarve" 4.1 milliarder dollar. Arbeidsløsheten er anslagsvis rundt 60%, og det er nå flere Zimbabweere som jobber i Sør-Afrika enn i Zimbabwe. Politikerne som har sittet ved makten i over 30 år (det har knapt nok vært noen utskiftninger på toppen) har imidlertid flere hus og flottere biler en noensinne, og det er ingen tvil om at forskjellen mellom fattige og rike er større nå enn i kolonitiden. Men Zimbabweere generelt er verdens hyggeligste mennesker og finner seg i alt - noe som sikkert har medvirket til at det har kunnet gå så galt med landet som var Afrikas rikeste pr. innbygger for bare 30 år siden.



Jeg ser ikke noe særlig håp for Zimbabwe, så jeg har min egen backup-plan her i Sør-Afrika hvis det skulle gå helt galt.

For å holde meg vekk fra bridge en liten stund til, er det selvsagt en annen begivenhet som må nevnes: VM-kampen i sjakk.



Som mange andre nordmenn fulgte jeg de fleste partiene "live", og det som imponerte meg mest var hvordan jeg nå kunne sjekke stillingen til enhver tid med Houdini og Starfish og diverse andre sjakkprogrammer på Internett. Disse programmene er jo mye bedre enn noe menneske, så jeg som satt og så på visste hva beste trekk ville være lenge før Magnus Carlsen utførte det, og jeg kunne også lett sjekke konsekvensen av trekk som ikke var fullt så gode.

Det var imponerende å se at Magnus nesten alltid fant beste trekk, og selv jeg kunne se at Anand foretok en meningsløs mellom-sjakk i det første partiet han tapte istedenfor å ta tilbake den bonden han nettopp hadde mistet, og at han foretrakk en støttepasning med dronningen i det neste taps-partiet istedenfor å rase frem men en bonde. I det siste partiet gjorde han samme feil som mange bridgespillere ofte gjør - han hadde planen klar men fikk i siste øyeblikk en lys ide om at han kanskje burde spille et annet kort (unnskyld: brikke) uten å ha tenkt igjennom konsekvensene. De var fatale, men hvis han hadde fullført sin opprinnelige plan, måtte Magnus ha spilt på sitt beste for å redde remis. Noe han sikkert ville ha gjort.

Men hva har nå dette med bridge å gjøre?

En helt del. I sjakk som i bridge, er antall mulige trekk begrenset. Faktisk finnes det ikke mer enn ca. 140 millioner mulige posisjoner i sjakk, noe som medfører at det "bare" er ca. 4.6 millioner mulige spillbare sjakkpartier. Selv om dette er enormt store tall for en menneskelig hjerne betyr det at det ikke vil være lenge til en sjakkcomputer vil kunne gi oppskriften på et "perfekt" parti og fortelle oss om hvit alltid skal vinne eller om det skal bli remis. Det vil muligens være begynnelsen til slutten for sjakk som "folkesport", for når en computer kan gi oppskriften på perfekt spilling vil det ikke vare lenge før vi får sjakkspillere som begynner å resonnerer på samme måte.



Til sammenligning - hvor mange mulige bridgegiver finnes det?

Svaret er ca. 53,644,737,765,488,792,839,237 millioner. Dette er et nesten ufattelig stort tall, og hvis vi også tar i betraktning at hver av disse givene kan meldes og spilles på hundrevis av forskjellige måter ser antall mulige partier i sjakk plutselig veldig overkommelig ut.

For å illustrere hvor mange bridgegiver som finnes - anta at hver giv okkuperer 1 kvadratmillimeter og du sprer alle givene utover på bakken. Hvor stor plass trenger du for å få plass til alle? Svaret er "ca. 100 millioner ganger den totale jordoverflaten" (se http://en.wikipedia.org/wiki/Bridge_probabilities for flere detaljer).

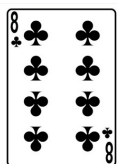

Med andre ord - i praksis er antall muligheter i bridge uendelige. Det er da heller ingen computer som er i nærheten av å spille bridge på samme nivå som de beste bridgespillerne, noe som ikke bare kommer av at det er så mange muligheter, men som også har med det menneskelige aspektet å gjøre. Hvordan kan du få en computer til å trekke riktig slutning av at Øst nølte et øyeblikk før han la kløver 8?

Kan computeren trekke slutningen at Øst må ha kløver Ess og vurderte å gå opp på det for å spille ruter igjennom? Og at han sannsynligvis har ruter Dame (og derfor ser at planen ikke nytter) når han allikevel valgte ikke å gå opp?

Slike resonnementer er man fremdeles lysår fra å kunne programmere i en bridgecomputer. Faktisk har computeren store problemer med å få med seg at Øst nølte i det hele tatt. Kanskje Øst slett ikke nølte men er en computer selv som hadde litt problemer med koordineringen? Hvem vet?

Jeg ser at journalistene i Norge faller over hverandre i å lovprise Magnus Carlsen og at VG har utnevnt ham til årets idrettsutøver. Fint for ham og enda bedre for sjakken, men hvor var journalistene da Norge tok VM-gull i bridge? I Norge blir bridge sidestilt med poker og andre mer eller mindre tilfeldige kortspill mens sjakk er i en egen klasse. Er det noe håp om at vi (først og fremst NBF) skal kunne rette på dette? Mulighetene vil være der når sjakken når "metningspunktet" og computerne kan demonstrere hvordan det perfekte sjakkpartiet kan spilles.



Da vil det fremdeles være et "uendelig" antall bridgepartier til rådighet, og oppgaven for NBF og journalistene må være å få banket inn at alle spiller de samme spillene i turneringsbridge, at det er likegyldig om du får gode eller dårlige kort og at flaks og tilfeldigheter ikke spiller større rolle i en lang bridgeturnering enn i en sjakkturnering eller fotballkamp. Riktignok er det 600 millioner mennesker som kan spille sjakk mot "bare" 70 millioner som kan spille bridge, men tatt i betraktning hvor mye vanskeligere det er å lære seg reglene i bridge enn i sjakk er dette slett ikke dårlige tall.

Et spill bør det vel bli til slutt. Jeg ser at denne websiden flere ganger har belyst situasjoner som toppspillere bør ha avtalt - flott. Det er jo slett ikke elegante skviser og innspill som vinner bridgeturneringer, men snarere det at man unngår feil og har avtalene i orden i så mange situasjoner som mulig. Her er et typisk spill fra den Sørafrikanske bridgeuken i år, der broder'n og jeg var så heldige å spille på lag med *Anders Morath* og *Sven-Åke Bjerregård*. Svenskene gjorde sine saker bra og vi hadde ikke tapt en eneste kamp eller sesjon da dette spillet dukket opp i den 4. og siste sesjonen i semifinalen:



"Vi i Femman" vant Chairmans Cup i den svenske bridgefestivalen 2013, etter en sensasjonell spurt mot et sterkt polsk/italiensk lag.
Siste sesjonen vant svenskene 74-1!

Johnny Östberg, Anders Morath, Tommy Gullberg, Christer Bjäring, Sven Åke Bjerregård

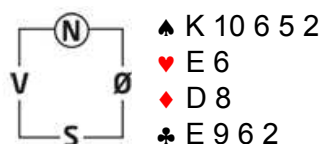

V	N	Ø	S
	pass	1 ♠	2 ♥
2 ♠	3 ♠	?	

Du sitter Øst med mine kort. Hva betyr en dobling fra deg nå?

Jeg kan tenke meg flere muligheter:

- "Jeg har god spar og hadde tenkt å melde 3♠ selv, og ser gjerne at du melder over 4♥" (som motparten jo allerede er i).
- "Jeg vil ha spar ut mot 4♥".
- "Jeg vil ikke ha spar ut mot 4♥".
- "Jeg vet hva jeg skal gjøre over 4♥, så ikke stamp i forhånden".
- "Jeg tror jeg vet hva vi skal gjøre over 4♥, men overlater avgjørelsen til deg".

Her er det mange muligheter, og de fleste spiller vel med at det er b) som gjelder uten nærmere avtaler. Men når dere har meldt og støttet en farge er det ofte bedre å spille med avtale c) - at doblingen ber om et annet utspill. Husk at en dobling ofte vil gi motparten en ekstra melderunde til å avklare hvor høyt de skal, og siden du oftest vil ha spar ut etter dette meldingsforløpet er det bedre å la passen vise dette. Neste oppgave blir da å definere når en farge er "meldt og støttet" (vil en negativ dobling som indikerer en farge si at fargen er meldt?), men det får vi ta en annen gang.

Eller kanskje ikke doblingen skal ha noe med utspillet å gjøre i det hele tatt? Hvis dere spiller med avtale a) vil jo dette som regel omfatte hender som også faller under b), så da slår dere to fluer i ett smekk. Vår avtale er at en dobling nå vil vise god spar og liten interesse for andre farger, og dermed var det vel ganske opplagt for meg å passe. Eller kanskje ikke?

Syd melder 4♥ og det går pass rundt. Makker spiller ut ♣D og dette er hva du ser:

♠ E 7 3
♥ kn 4 2
♦ 6
♣ K kn 10 7 5 3

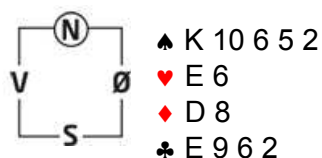

Første stikk går D - K - E - 4. Du håper selvsagt at Damen er singel, men har du råd til å returnere nieren (som vil sette opp hele kløverfargen hvis makker skulle ha D 8 dobbel) eller holder det med sekseren som Lavinthal til spar (åtteren kommer evt. på fra spilleren i dette stikket, så makker kan kanskje gjette på at sekseren er et høyt kort).

Nå ser du kanskje hvorfor jeg spurte hva en dobling av 3 spar ville ha betydd. Hvis du har fått fortalt makker at du godt kan tenke deg spar ut *og han allikevel spiller ut kløver Dame* kan du være ganske sikker på at den er singel. Hvis du derimot har antydnet at du kan tenke deg et annet utspill kan makker godt ha forsøkt seg med kløver ut fra D 8 dobbel.

Hva meldte du på 3♠? Hva spiller du tilbake nå?

Jeg spilte ♣6 tilbake, siden det ikke nødvendigvis er håpløst hvis det er Syd som har singel kløver. Han vil ofte ha et stikk for lite hvis han må trumfe en kløver på hånden for å sette opp fargen, siden jeg kan tvinge han til å trumfe enda en kløver når jeg kommer inn på hjertereset. Men det var ikke medisinen denne gangen:

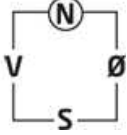
	♠ E 7 3	
	♥ kn 4 2	
	♦ 6	
	♣ K kn 10 7 5 3	
♠ D 9 4		♠ K 10 6 5 2
♥ 10 8 3		♥ E 6
♦ K 10 7 5 3 2		♦ 8
♣ D		♣ E 9 6 2
	♠ kn 4	
	♥ K D 9 7 5	
	♦ E kn 9 4	
	♣ 8 4	

Makker trumfet og kunne ikke se om jeg hadde bedt om ruter (fra E 9 6) eller spar (fra E 6 2), men resonnerte som så at hvis jeg hadde ruter Ess vil det alltid være bet med ruter tilbake (da har jo spilleren nødvendigvis kløver 2 igjen), mens hvis det er spar jeg har bedt om må jeg også ha hjertereset og ikke mer enn 5-korts spar for at det skal være bet. Så han returnerte en liten ruter og dermed føk kontrakten hjem.

Hvis du fikk bedt om spar ut i meldingsforløpet, beter du kontrakten trivielt enten makker spiller spar eller kløver ut. Det gjør du også ved å ta sjansen på å returnere ♣9 i stikk to - makker skifter til spar og spilleren er sjanseløs. Det er han også hvis du skifter til spar i stikk 2, men det kan vel neppe være riktig motspill - spilleren kunne jo godt ha hatt spardamen istedenfor knekten.

Det beste er kanskje å be om spar ut på hender som dette? Da vet du i alle fall at makker har en god grunn hvis han finner på å spille ut noe annet.

Nå ble det 420 til motparten mot 140 ved det andre bordet, og etter et par vellykkede operasjoner til fra Syd var det over og ut for oss i semifinalen. Våre motstandere fortsatte i samme stil og vant finalen med klar margin, mens våre lagkamerater fikk revansjert seg i parmesterskapet som de vant etter en spennende avslutning.

Neste år går bridge-ukene i *Port Elizabeth* helt på sydspissen av Afrika fra 27.april til 4.mai. Nordmenn er hjertelig velkomne - sjekk www.sabf.co.za for flere detaljer hvis du er interessert i å være med.

